



GR Αποστειρωτή ατμού

om+

1083

GR SteriEasy  
Αποστειρωτή ατμού

## ΠΡΟΣ ΕΝΗΜΕΡΩΣΗ ΣΑΣ

### ΛΕΙΤΟΥΡΓΙΕΣ ΤΟΥ ΑΠΟΣΤΕΙΡΩΤΗ ΑΤΜΟΥ

Με τη συσκευή αυτή μπορείτε να αποστειρώσετε με ζεστό ατμό τον εξοπλισμό που χρησιμοποιείτε για τη διατροφή του μωρού σας, αλλά και μικρά παιχνίδια που μπορούν να βράσουν σύμφωνα με τις οδηγίες του κατασκευαστή. Η συσκευή προορίζεται για όλα τα εμπορικά διαθέσιμα μπιμπερό.

Η συσκευή έχει τις ακόλουθες λειτουργίες:

- Αποστείρωση 6 λεπτών (μόλις βράσει το νερό)
- Διατηρεί τα αντικείμενα τοποθετημένα στη κλειστή συσκευή αποστειρωμένα έως και 24 ώρες.

Η συσκευή προορίζεται για χρήση μόνο σε οικιακό/ιδιωτικό περιβάλλον, όχι σε εμπορικές καταστάσεις.

## ΣΥΜΒΟΥΛΕΣ ΑΣΦΑΛΕΙΑΣ

### ΠΡΟΕΙΔΟΠΟΙΗΣΗ

- Κατά τη διάρκεια της διαδικασίας θέρμανσης, το νερό γίνεται ζεστό (κίνδυνος ζεματίσματος).
- Κρατήστε τη συσκευασία μακριά από παιδιά (κίνδυνος ασφυξίας).
- Μην αφαιρείτε το καπάκι κατά τη διάρκεια της διαδικασίας αποστείρωσης (κίνδυνος ζεματίσματος).
- Μην αγγίζετε τη συσκευή ή το καπάκι κατά τη διάρκεια της διαδικασίας αποστείρωσης.
- Μην ανοίγετε ποτέ τον αποστειρωτή πριν ολοκληρωθεί η διαδικασία, τα αντικείμενα δεν έχουν ακόμη αποστειρωθεί.
- Αφήστε τη συσκευή να κρυώσει πριν αλλάξετε τις ρυθμίσεις, αφαιρέσετε τα εξαρτήματα, μεταφέρετε ή καθαρίσετε τη συσκευή (κίνδυνος ζεματίσματος).
- Κρατήστε τα μικρά εξαρτήματα μακριά από παιδιά.
- Βεβαιωθείτε ότι τα παιδιά δεν έχουν πρόσβαση στα καλώδια.
- Η συσκευή πρέπει να χρησιμοποιείται μόνο σε μια πρίζα με συσκευή προστασίας διαρροής ρεύματος (κίνδυνος ηλεκτροπληξίας).
- Αποσυνδέστε την πρίζα μετά από κάθε χρήση και πριν από κάθε καθαρισμό (κίνδυνος ηλεκτροπληξίας).
- Βγάλτε το καλώδιο ρεύματος από την πρίζα σε περίπτωση λειτουργικών βλαβών, πριν τον καθαρισμό και όταν η συσκευή δεν χρησιμοποιείται.

### ! ΣΗΜΑΝΤΙΚΟ

#### ΓΙΑ ΝΑ ΑΠΟΦΥΓΕΤΕ ΖΗΜΙΕΣ ΣΤΗ ΣΥΣΚΕΥΗ, ΛΑΒΕΤΕ ΥΠΟΨΗ ΣΑΣ ΤΑ ΑΚΟΛΟΥΘΑ:

- Γεμίστε τη συσκευή με νερό πριν την ενεργοποιήσετε.
- Μην χρησιμοποιείτε τη συσκευή σε εξωτερικό χώρο.
- Η συσκευή πρέπει να χρησιμοποιείται μόνο σε δίκτυο AC και με την καθορισμένη τάση στην πινακίδα τύπου.

SteriEasy



GR Οδηγίες Χρήσης

1083

- Ξετυλίξτε πλήρως το καλώδιο ηλεκτρικής παροχής, για να αποφύγετε την υπερθέρμανση.
- Κρατήστε το καλώδιο ηλεκτρικής παροχής μακριά από θερμές επιφάνειες.
- Μην αφαιρέσετε το καλώδιο ηλεκτρικής παροχής από την πρίζα, τραβώντας το καλώδιο!
- Μην τραβάτε, στρίβετε ή λυγίζετε το καλώδιο ηλεκτρικής παροχής.
- Ποτέ μην βυθίζετε τη συσκευή στο νερό. Ποτέ μην την ξεπλύνετε με τρεχούμενο νερό.
- Μην χρησιμοποιείτε πρόσθετα εξαρτήματα που δεν συνιστώνται από τον κατασκευαστή ή προσφέρονται ως αξεσουάρ.

## ! ΓΕΝΙΚΕΣ ΣΥΜΒΟΥΛΕΣ

- Οι επισκευές πρέπει να πραγματοποιούνται μόνο από τις Υπηρεσίες Πελατών ή εξουσιοδοτημένους προμηθευτές. Μην ανοίγετε ή επισκευάζετε τη συσκευή μόνοι σας υπό οποιοσδήποτε συνθήκες, διαφορετικά η τέλεια λειτουργία της δεν είναι πλέον εγγυημένη. Εάν δεν τηρήσετε αυτό, θα ακυρωθεί η εγγύηση.
- Σε περίπτωση που έχετε ερωτήσεις σχετικά με τις συσκευές μας, παρακαλούμε επικοινωνήστε είτε με το κατάστημά σας λιανικής πώλησης είτε με τις υπηρεσίες πελατών.

## ΠΕΡΙΓΡΑΦΗ ΤΗΣ ΣΥΣΚΕΥΗΣ

### ΕΞΑΡΤΗΜΑΤΑ

1. Κάλυμμα με άνοιγμα διαφυγής ατμού
2. Βάση αποστείρωσης με πλάκα θέρμανσης
3. Αναλογικό κουμπί
4. Δοσομετρικό κύπελλο (120ml)
5. Λαβίδα πιασίματος
6. Άνω σχάρα για μικρά κομμάτια
7. Κεντρικός σκελετός
8. Κάτω σχάρα για μπουκάλια

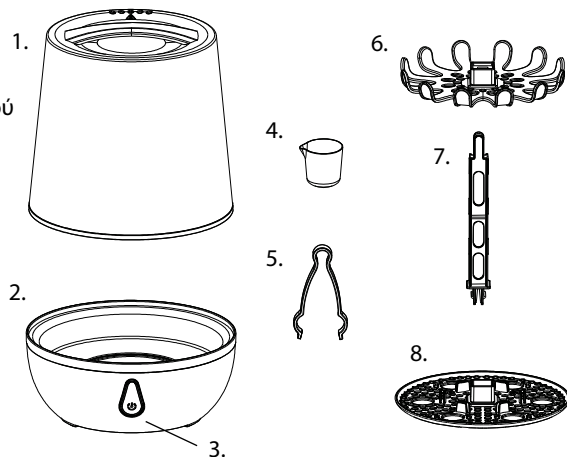

### ΑΡΧΙΚΗ ΧΡΗΣΗ

1. Πριν από τη χρήση, βεβαιωθείτε ότι η συσκευή και τα αξεσουάρ (συμπεριλαμβανομένου του καλωδίου ηλεκτρικής παροχής) δεν έχουν καμία ορατή βλάβη.
2. Τοποθετήστε τη συσκευή σε σταθερή, επίπεδη επιφάνεια.
3. Συναρμολογήστε όλα τα τμήματα που περιλαμβάνονται στον αποστειρωτή:
  - Εισάγετε τον πόλο στο προβλεπόμενο άνοιγμα της γρίλιας μπουκαλιού.
  - Περιστρέψτε τον πόλο δεξιόστροφα μέχρι να ασφαλίσει στη θέση του.
  - Εισάγετε το καλάθι για μικρά εξαρτήματα στον πόλο μέχρι να είναι οριζόντια.
4. Συνδέστε το καλώδιο τροφοδοσίας στην πρίζα.

Πριν από τη χρήση για πρώτη φορά, αφήστε τη διαδικασία αποστείρωσης να τρέξει χωρίς να αποστειρωθούν τα εξαρτήματα. Για αυτό, ακολουθήστε τα βήματα στην ενότητα "Λειτουργία".

- ! Εάν θέλετε να χρησιμοποιήσετε τη συσκευή αμέσως, αφήστε την να κρυώσει για τουλάχιστον 20 λεπτά μετά την αποστράγγιση του υπολειπόμενου νερού. Το ίδιο ισχύει για πολλές συνεχείς χρήσεις.

## ΛΕΙΤΟΥΡΓΙΑ

1. Καθαρίστε τα τμήματα που αποστειρώνονται με ήπιο υγρό πλύσης ή στο πλυντήριο πιάτων. Αποσυναρμολογήστε τυχόν συναρμολογημένα μέρη.
2. Μετρήστε 75 ml αποσταγμένου νερού ή βρύσης και ρίξτε τα στο δοχείο αποστείρωσης.
3. Τώρα τοποθετήστε τα μπουκάλια στη βάση για μπουκάλια με το άνοιγμα προς τα κάτω και τοποθετήστε τις θήλες ή άλλα μικρά εξαρτήματα στο καλάθι για μικρά εξαρτήματα.
4. Τοποθετήστε τη βάση για μπουκάλια και το καλάθι για μικρά εξαρτήματα στο δοχείο αποστείρωσης.
5. Μετά, τοποθετήστε το καπάκι στη συσκευή.
6. Συνδέστε το καλώδιο ηλεκτρικής παροχής στην πρίζα και πατήστε τον φυσικό διακόπτη στο πίσω μέρος.
7. Πατήστε το κουμπί και το φως ένδειξης θα ανάψει.
8. Όταν τελειώσει το νερό, το φως ένδειξης θα σβήσει και η συσκευή θα σταματήσει να λειτουργεί. Ο συνολικός χρόνος απολύμανσης θα είναι περίπου 8 λεπτά.
9. Μετά από μια περίοδο ψύξης τουλάχιστον 5 λεπτών, ανοίξτε προσεκτικά το καπάκι και αφαιρέστε τα αποστειρωμένα μέρη χρησιμοποιώντας τις λαβές πιασίματος. Ανακινήστε τα εξαρτήματα για να απομακρύνετε το περισσευούμενο νερό.

**Στραγγίστε το υπολειπόμενο νερό και στεγνώστε τον αποστειρωτήρα με ένα πανί.**

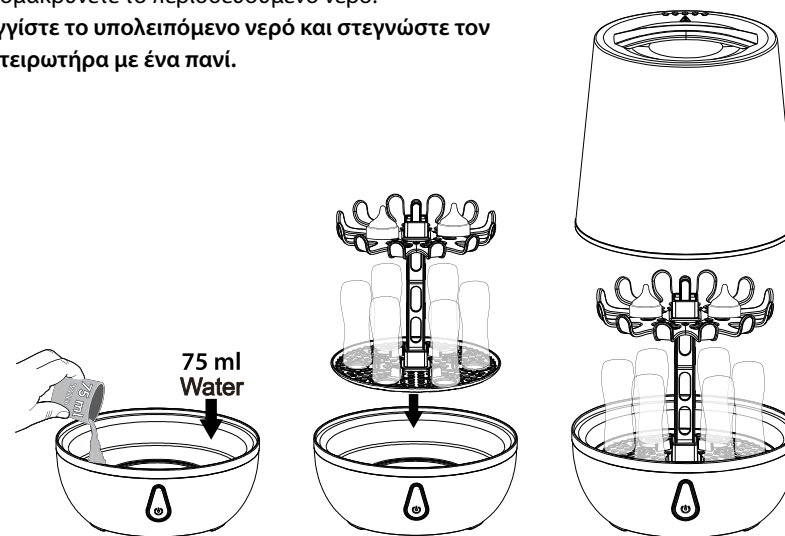

## ΚΑΘΑΡΙΣΜΟΣ ΚΑΙ ΣΥΝΤΗΡΗΣΗ

Η διάρκεια ζωής της συσκευής εξαρτάται από την προσεκτική χρήση:

- Χρησιμοποιήστε αποσταγμένο νερό ή νερό της βρύσης για την αποστείρωση.
- Αποσυνδέστε τη συσκευή πριν από το καθαρίσμα.
- Για να καθαρίσετε τη συσκευή, χρησιμοποιήστε μόνο ένα υγρό πανί. Μην χρησιμοποιείτε μέσα απόξεσης ή άλλα προϊόντα καθαρισμού.

- Καθαρίστε τη συσκευή χρησιμοποιώντας ξύδι ή κιτρικό οξύ. Αναμίξτε 50 ml λευκό ξύδι με 100 ml κρύο νερό ή ένα προϊόν κιτρικού οξέος με 200 ml κρύου νερού και ρίξτε το διάλυμα μέσα στη συσκευή. Αφήστε το διάλυμα να δουλέψει έως ότου αφαιρεθούν τα άλατα ασβεστίου, μην λειτουργήσετε τη συσκευή κατά τη διάρκεια αυτής της περιόδου. Αφαιρέστε το υγρό, ξεπλύνετε εντελώς τη συσκευή και στο τέλος στεγνώστε την με ένα πανί.
- Αφαιρέστε τα άλατα από τη συσκευή περίπου κάθε τέσσερις εβδομάδες.

## ΑΠΟΡΡΙΨΗ



Για περιβαλλοντικούς λόγους, μην πετάξετε την συσκευή στον κάδο απορριμμάτων στο τέλος της ωφέλιμης ζωής της. Πετάξτε τη συσκευή σε κατάλληλη τοπική συλλογή απορριμμάτων ή σημείο ανακύκλωσης. Απορρίψτε τη συσκευή σύμφωνα με την Οδηγία της ΕΕ - ΑΗΗΕ (Απορρίμματα Ηλεκτρικού και Ηλεκτρονικού Εξοπλισμού). Αν έχετε οποιοσδήποτε ερωτήσεις, επικοινωνήστε με τις τοπικές αρχές που είναι αρμόδιες για τη διάθεση των αποβλήτων.

## ΤΕΧΝΙΚΑ ΔΕΔΟΜΕΝΑ

ΤΑΣΗ ΤΡΟΦΟΔΟΣΙΑΣ: 220 - 240 V ~ / 50/60 HZ  
ΙΣΧΥΣ: 500 watts

## ΚΑΙ ΑΝ ΥΠΑΡΧΟΥΝ ΠΡΟΒΛΗΜΑΤΑ:

ΕΛΑΤΤΩΜΑ	ΑΙΤΙΑ	ΕΝΕΡΓΕΙΑ
Η συσκευή δεν ενεργοποιείται αφού συνδεθεί το καλώδιο.	Δεν υπάρχει ηλεκτρικό ρεύμα	Ελέγξτε ότι το βύσμα έχει συνδεθεί σωστά. Και ελέγξτε ότι ο διακόπτης στο πίσω μέρος είναι ενεργοποιημένος.
Η συσκευή απενεργοποιείται μόνη της μετά τη φάση θέρμανσης, δεν υπάρχουν άλλες οθόνες.	Δεν υπάρχει νερό στον αποστειρωτή	Αποσυνδέστε τη συσκευή, αφήστε την να κρυώσει, μετά γεμίστε την με 120 ml νερό και ξεκινήστε το πρόγραμμα όπως περιγράφεται στις οδηγίες.
Η συσκευή απενεργοποιείται από μόνη της στη μέση της διαδικασίας και δεν υπάρχουν άλλες οθόνες.	Πολύ λίγο νερό στον αποστειρωτή	

## ΕΓΓΥΗΣΗ- ΟΡΟΙ ΚΑΙ ΠΡΟΫΠΟΘΕΣΕΙΣ

Σύμφωνα με τις ισχύουσες νομοθεσίες, ο κατασκευαστής παρέχει στον καταναλωτή μια νόμιμη εγγύηση 24 μηνών από την ημερομηνία αγοράς που αναγράφεται στην απόδειξη. Εξαιρούνται από την εγγύηση τα "αναλώσιμα" μέρη (πχ μπαταρίες, βουρτσάκια ή μέρη που υπόκεινται σε φθορά).

Η νόμιμη εγγύηση των 24 μηνών ακυρώνεται εάν: • Το προϊόν έχει υποστεί αισθητή βλάβη εξαιτίας λανθασμένης χρήσης που δεν συνάδει με τις οδηγίες του εγχειριδίου. • Το προϊόν έχει τροποποιηθεί ή αλλοιωθεί. • Αιτία της αποτυχίας χρήσης ήταν η ανεπαρκής συντήρηση των εξαρτημάτων/των μερών ( πχ οξείδωση ή σκουριάσμα λόγω κατακράτησης νερού ή άλλων υγρών, κατακάθια που μπλοκάρουν τον αισθητήρα, διαρροή υγρού μπαταριών.)

Εξαιρούνται τα παρακάτω από τη νόμιμη εγγύηση των 24 μηνών: • Κόστος αντικατάστασης ή επισκευής μερών που υπόκεινται σε φθορά ή κόστος κανονικής συντήρησης του προϊόντος. • Το κόστος και οι κίνδυνοι που περιλαμβάνονται στη μεταφορά του προϊόντος από και προς το κατάστημα όπου αγοράστηκε για την παραλαβή των μερών που καλύπτονται από την εγγύηση. • Βλάβη που προκαλείται από λανθασμένη τοποθέτηση ή χρήση που δεν είναι σύμφωνη με τις οδηγίες χρήσης του εγχειριδίου. • Βλάβη εξαιτίας φυσικών καταστροφών, ατυχημάτων ή δυσμενών συνθηκών που δεν είναι συμβατές με το προϊόν. • Λαττώματα που έχουν ασήμαντη επίδραση στην απόδοση του προϊόντος.

Ο κατασκευαστής, ο διανεμητής και όλα τα μέρη που συμμετέχουν στην πώληση δεν φέρουν καμία ευθύνη για απώλειες ή οικονομική ζημία από την δυσλειτουργία του προϊόντος. Σύμφωνα με τις ισχύουσες νομοθεσίες, ο κατασκευαστής, ο διανεμητής και όλα τα μέρη που συμμετέχουν στην πώληση δεν ευθύνονται σε καμία περίπτωση για βλάβες, συμπεριλαμβανομένων άμεσων ή έμμεσων, απώλεια καθαρών εσόδων ή οικονομικών και άλλων καταστάσεων που παραβιάζουν την εγγύηση, το συμβόλαιο, την αντικειμενική ευθύνη ή άλλους λόγους που προκύπτουν από τη χρήση ή την ανικανότητα χρήσης του προϊόντος και των χάρτινων και ηλεκτρονικών εγγράφων, περιλαμβανομένης της έλλειψης υπηρεσιών. Για περισσότερες πληροφορίες σχετικά με την υπηρεσία βοήθεια επισκεφθείτε την ιστοσελίδα

[www.nuvitababy.com](http://www.nuvitababy.com)